

InspirAIR® TOP

- FR Guide d'installation
- EN Installation Instructions

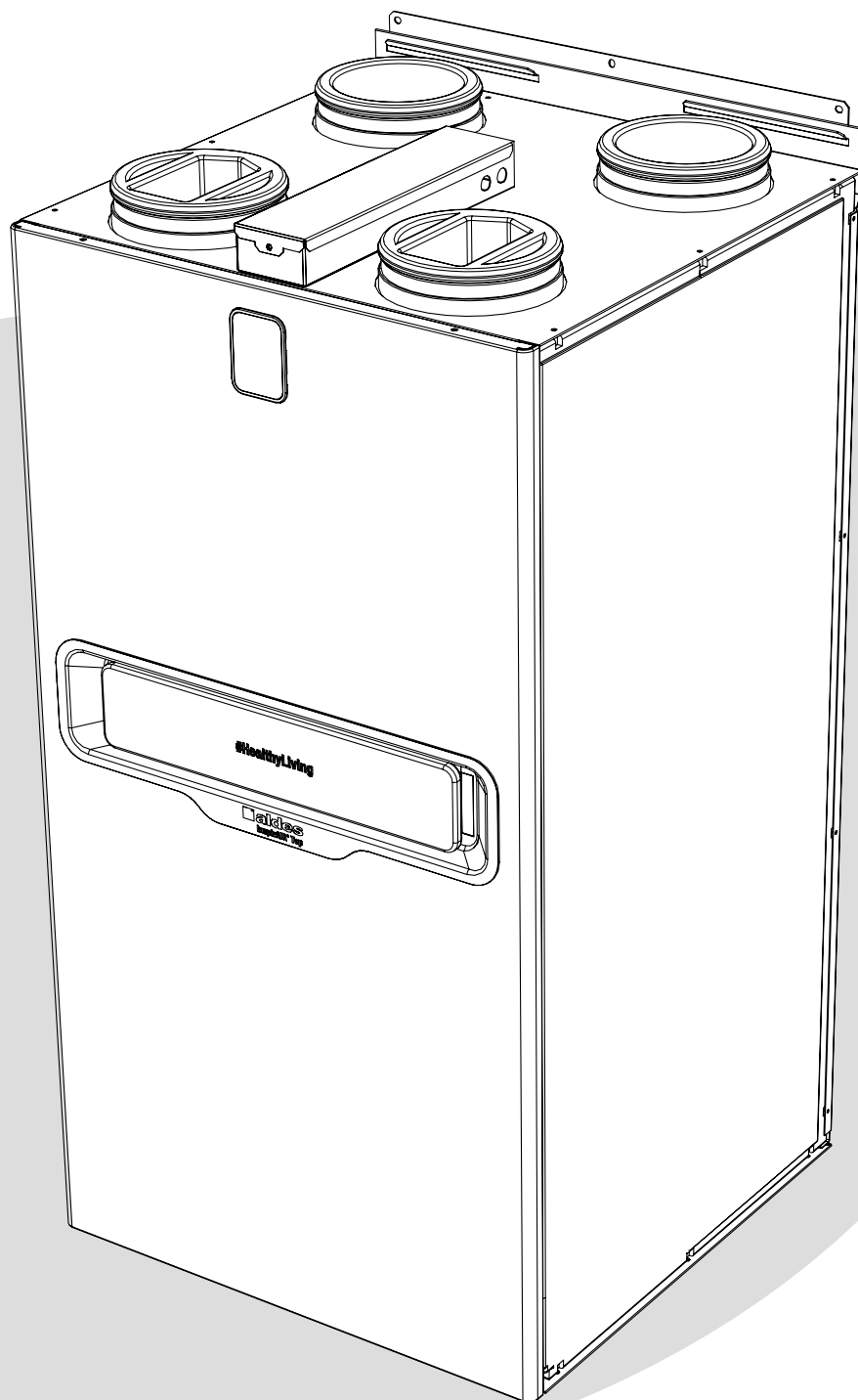

alides

1. AVANT-PROPOS.....	2
2. CONSIGNES DE SÉCURITÉ.....	3
2.1. CONSIGNES GÉNÉRALES.....	3
2.2. RISQUES MÉCANIQUES.....	3
2.3. RISQUES ÉLECTRIQUES.....	3
3. INFORMATIONS GÉNÉRALES.....	4
3.1. SPÉCIFICATIONS TECHNIQUES.....	4
3.2. LISTE DES ACCESSOIRES CONNECTABLES À L'UNITÉ.....	4
4. CONSIGNES D'INSTALLATION.....	5
4.1. TRANSPORT / DÉBALLAGE.....	5
4.2. ENVIRONNEMENT DU PRODUIT.....	5
4.3. CHOIX DE LA VERSION A/B.....	5
4.4. ACCROCHE MURALE.....	5
4.5. INSTALLATION SUR PIEDS.....	6
4.6. CONNEXIONS AÉRAULIQUES À PARTIR DE L'UNITÉ.....	6
4.7. CONNEXIONS ÉLECTRIQUES.....	6
4.8. CONNEXIONS ÉLECTRONIQUES.....	6
5. MISE EN ROUTE / RÉGLAGES.....	7
5.1. MISE EN ROUTE.....	7
5.2. STRUCTURE DES MENUS DE LA TÉLÉCOMMANDE INSPIRAIR®.....	7
5.3. COMPORTEMENT DE L'UNITÉ.....	10
5.4. MISE À JOUR DU LOGICIEL DE L'UNITÉ À PARTIR D'UNE CLÉ USB.....	10
5.5. FONCTION BYPASS.....	10
5.6. STRATÉGIE DE PRÉVENTION DU GEL DE L'ÉCHANGEUR.....	11
5.7. PROGRAMMATION HEBDOMADAIRE.....	11
6. MAINTENANCE.....	12
6.1. REMPLACEMENT DES FILTRES.....	11
6.2. NETTOYAGE DE L'ÉCHANGEUR.....	13
6.3. ENTRETIEN.....	14
6.4. ANOMALIES DE FONCTIONNEMENT.....	14
6.5. LISTE DES PIÈCES DÉTACHÉES.....	14
7. GARANTIE.....	14
7.1. CONDITIONS GÉNÉRALES DE GARANTIE.....	14
7.2. DURÉE DE LA GARANTIE.....	14
7.3. CONDITIONS D'EXCLUSION DE LA GARANTIE.....	14
7.4. SERVICE APRÈS VENTE.....	14

1. AVANT-PROPOS

RETROUVEZ TOUS LES DOCUMENTS INSPIRAIR®

Rendez-vous sur le site www.aldes-na.com pour consulter les documents concernant la gamme InspirAIR® TOP.

Nous vous remercions d'avoir choisi un produit ALDES. Nous vous recommandons de lire attentivement ce document et de suivre les instructions afin de garantir le fonctionnement optimal de votre appareil. Notre responsabilité en qualité de fabricant ne saurait être engagée au titre d'une mauvaise utilisation de l'appareil, d'une absence ou mauvais entretien de celui-ci, ou d'une mauvaise installation. Dans un souci d'amélioration constante de la qualité de ses produits, la société ALDES se réserve le droit de modifier à tout moment les caractéristiques indiquées dans ce document.

2.1. Consignes générales



À lire attentivement avant installation et mise en route de l'appareil. À conserver pendant toute la durée de vie de l'appareil.

Précautions et restrictions d'emploi :

- Cet appareil est destiné exclusivement à un usage domestique, pour assurer le renouvellement d'air d'une habitation dans le cadre d'un système de ventilation mécanique contrôlée.
- Ne pas raccorder cet appareil au refoulement d'une cheminée ou d'appareils tel que : hotte motorisée, climatisation, chauffage, sèche-linge, chaudière gaz ou tout autre appareil évacuant de l'air ou des poussières.
- Ne pas aspirer de l'air chaud à plus de 40°C, des vapeurs explosives, de l'air contenant des particules de poussières.
- Ne pas utiliser l'appareil en présence de substances ou vapeur inflammables telles que les alcools, les insecticides, l'essence.
- Le fabricant ne peut être tenu pour responsable et décline toute responsabilité en cas de dommages subis par les personnes ou les biens à la suite d'une utilisation inappropriée.

Protection des personnes :

- Pour éviter tout risque de blessure ou risquer d'endommager votre appareil, il n'est pas recommandé de réparer vous-même les composants électriques ou mécaniques de votre appareil. Le VRC ou VRE doit être installé et entretenu par un entrepreneur CERTIFIÉ en chauffage et climatisation.

Il convient de surveiller les enfants pour s'assurer qu'ils ne jouent pas avec l'appareil.

Précautions d'installation et de maintenance :

- L'appareil doit être installé dans un local dont la température ambiante ne dépasse pas 60°C.
- Le raccordement électrique sera fait sur une installation réalisée par un professionnel selon les règles du code électrique local.
- En particulier, un dispositif de séparation des contacts ayant une distance d'ouverture d'au moins 3 mm sur chaque pôle ainsi qu'un dispositif de protection ayant un courant assigné adapté devront être prévus dans les canalisations fixes (disjoncteur). Les sections des conducteurs de cuivre devront être au minimum de 1,5 mm².
- Avant la mise en route, tous les conduits ainsi que le refoulement doivent être raccordés.
- Les conduits doivent être fixés par des colliers vissés, ou par les colliers livrés, le cas échéant, avec le produit.
- Des précautions d'emploi doivent être prises pour éviter un refoulement, à l'intérieur de la pièce, de gaz provenant du tuyau d'évacuation d'appareils à gaz ou d'autres appareils à feu ouvert.
- Couper l'alimentation électrique avant toute opération de maintenance ou de nettoyage et s'assurer que le caisson ne peut pas être mis en route accidentellement.
- Pour les appareils équipés d'un câble d'alimentation, ne pas utiliser de rallonge, adaptateur ou prise multiple.
- Si le câble d'alimentation est endommagé, il doit être remplacé par le fabricant, son service après-vente ou des personnes de qualification similaire afin d'éviter un danger.
- Si le problème persiste, s'adresser à votre installateur ou à votre revendeur.
- Utiliser exclusivement les pièces détachées d'origine constructrice.

Fin de vie du produit :



En cas de problème, merci de vous adresser à votre installateur ou à votre revendeur. Ce produit ne doit pas être jeté avec les déchets ménagers. En fin de vie ou lors de son remplacement, il doit être remis à un revendeur ou un centre de collecte. ALDES adhère à l'organisme Eco Systemes www.ecosystem.eco/.

Certifications produit :

Les certificats de conformité produits aux normes en vigueur sont disponibles auprès du fabricant.

Pour tout problème d'installation ou de maintenance, merci de vous adresser à votre installateur ou à votre revendeur.

2.2. Risques mécaniques

Raccordez toujours les gaines d'air à la centrale avant de brancher l'alimentation électrique de celle-ci. Ceci garantit qu'il est impossible de toucher les moteurs lorsque l'unité fonctionne.

2.3. Risques électriques

L'appareil ne doit pas être mis en tension et laissé à l'usage de l'utilisateur tant que la façade du produit n'est pas fixée conformément.

1

3.1. Spécifications techniques

Poids et dimensions

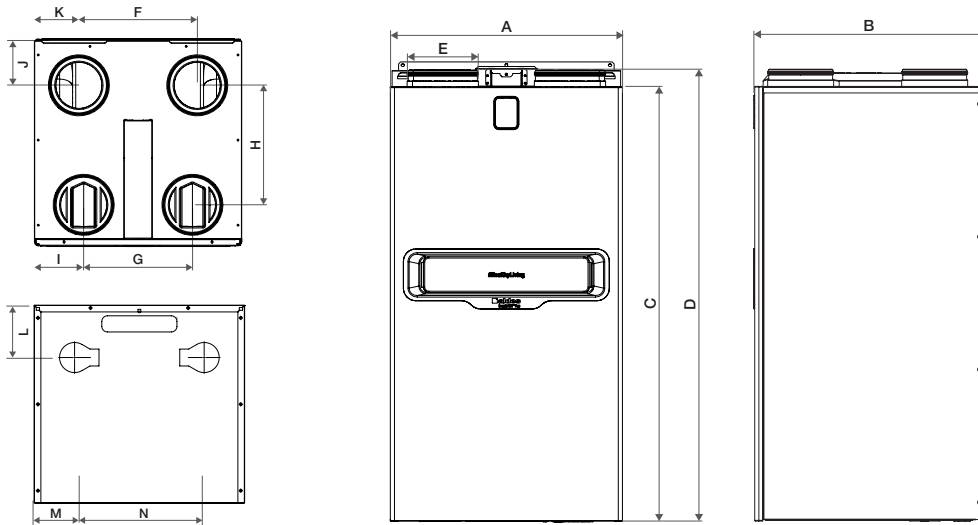

InspirAIR® TOP	
Premium	
A (po)	22 3/64
B (po)	22 3/64
C (po)	41 9/64
D (po)	42 53/64
E (po)	6 19/64
F (po)	12 19/32
G (po)	11 37/64
H (po)	12 23/32
I (po)	5 9/32
J (po)	4 23/32
K (po)	4 23/32
L (mm)	5 33/64
M (po)	4 1/4
N (po)	13 37/64
kg (lb)	41 (90)

Caractéristiques électriques

Désignation	Alimentation	Puissance max.	MCA	MOP
InspirAIR® TOP (P/N 699673)	230V +/- 10% 50/60 Hz +/- 10%	350 W	4 A	15 A

3.2. Liste des accessoires connectables à l'unité

L'unité InspirAIR® TOP peut fonctionner avec différents accessoires à raccorder sur sa carte électronique.

Article	Désignation	Commande	Alimentation électrique (voir section 4.8)
699674	Commande InspirAIR® CO ₂	Connecté et alimenté par l'unité - entrée commande	

1

699850

Commande InspirAIR®

Connecté et alimenté par l'unité - commande

4.1. Transport / déballage

À la réception, vérifier l'état du produit et inscrire les réserves nécessaires auprès du transporteur sur le bordereau de livraison. La livraison comprend au minimum :

- L'unité et un système de fixation au mur
- La documentation
- Un raccord pour fixer le drain à l'unité (le drain est vendu en accessoire)

Enlever le cerclage du produit. Soulever la coiffe carton supérieur.

! Important : Ne pas manutentionner le produit par ses bouches. **!** Important : l'emballage du produit doit être obligatoirement recyclé par l'installateur.

La température admissible de stockage et de transport est comprise entre -20°C et +60°C. Transporter et déballer l'unité avec soin.

4.2. Environnement du produit

Le produit et les conduits doivent être installés dans un local impérativement chauffé pour garantir des performances thermiques optimales et éviter que ne se forme de la condensation dans des zones prévues pour l'évacuer correctement. Le système ne doit pas être placé dans une pièce comportant un risque d'explosion dû à des gaz, des émanations ou des poussières. Prévoir l'évacuation des condensats avec un drain (drain vendu en accessoire). Il n'est pas recommandé d'installer l'unité dans des endroits où le taux d'humidité est élevé. L'installation électrique doit être adaptée à la puissance maximale de l'unité (voir point 3.2). L'emplacement et la fixation doivent garantir un accès de maintenance minimal.

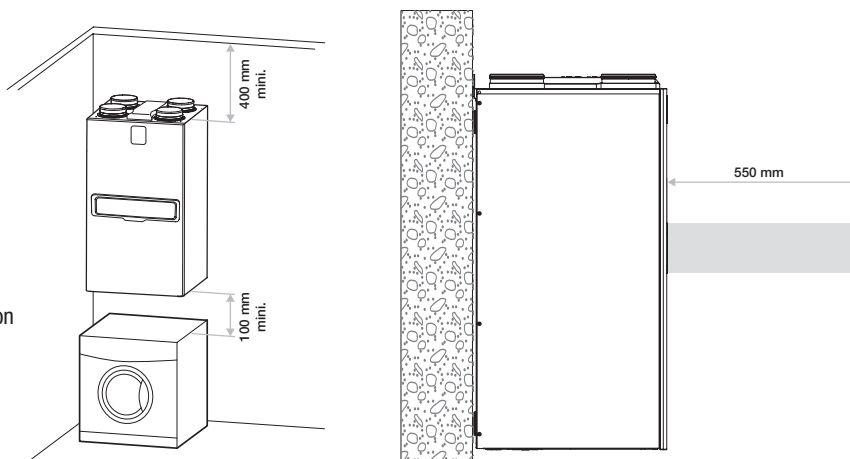

4.3. Choix de la version A/B

Le produit est livré par défaut en configuration A.

L'installateur doit cocher la configuration A pour confirmer qu'il n'a rien changé au Pour passer physiquement en configuration B :

L'installateur doit cocher la configuration B pour confirmer le changement.

- Inverser les 2 filtres (voir procédure et détails des références § 6.1).
- Confirmer cette configuration dans la télécommande ou le logiciel Configurator.
- Déplacer le capteur d'humidité du côté A au côté B sur le flux d'air extrait du logement. Etapes à suivre : ouvrir la porte du produit / sortir délicatement la sonde d'humidité de sa mousse sous la lettre A pour la repositionner sous la lettre B.

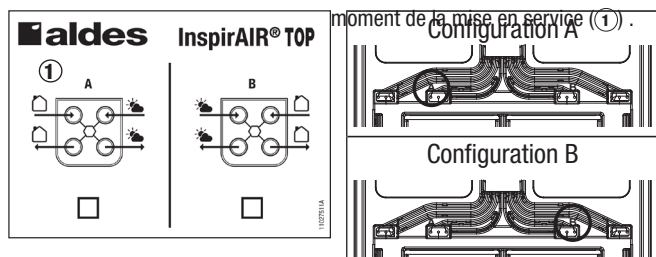

4.4. Support mural

Le support mural est la façon de montage recommandée pour l'unité.

Les chevilles de fixation doivent être adaptées au mur support et dimensionnées pour pouvoir supporter une charge de 120 kg.

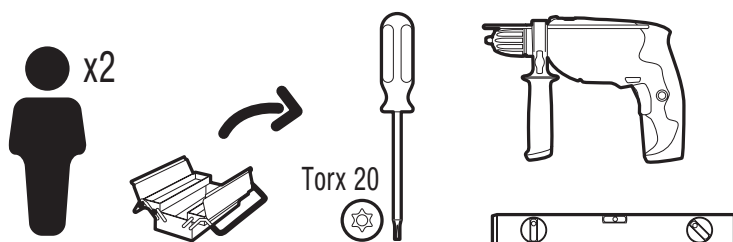

4.4.1. Fixation du produit

- Fixer la réglette au mur (1) (l'emballage carton intègre un patron pour percer le mur aux bonnes dimensions).
- Suspender le produit sur la réglette (1 + 2).
- Vérifier que le produit est stable et horizontal.
- Utiliser l'équerre de fixation fournie avec le produit pour verrouiller sa fixation. Utiliser une cheville de fixation (non fournie). (3).

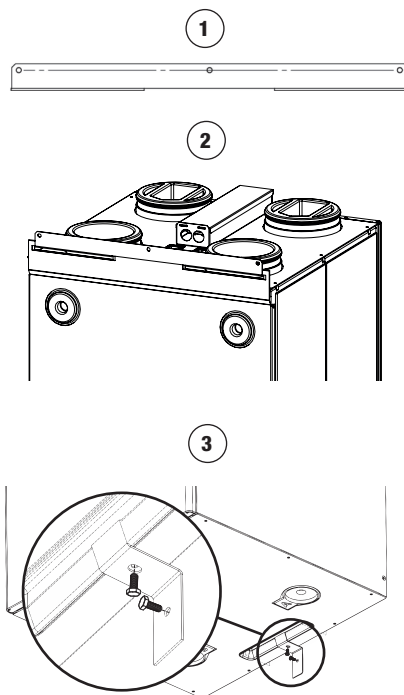

4.5. Installation sur pieds (en accessoires)

Un support sur pieds vendu en accessoire permet d'installer l'unité au sol. L'unité doit pouvoir être accessible pour toute opération d'entretien.

- Assembler le support sur pieds selon la notice fournie.
- Vérifier que l'unité est bien tenue par les pieds.
- Se référer à la notice livrée avec l'accessoire pour plus de détails.

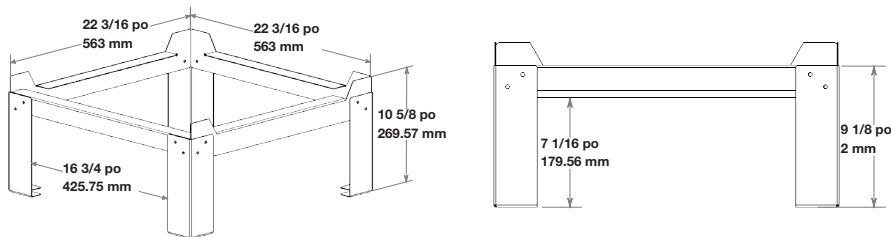

4.6. Connexions des conduits de ventilation à partir de l'unité

Il est recommandé de privilégier une longueur de conduit droite d'au moins 50 cm à la sortie de l'unité pour garantir un niveau sonore optimal. Les coudes sont déconseillés.

4.7. Connexions électriques

Raccordez l'unité au connecteur sous la boîtier électrique par un câble directement connecté au tableau électrique de l'installation.

Réseau : courant alternatif 230 V monophasé. Caractéristiques et conditions d'installation du câble d'alimentation (non fourni)

- Section de câble : 3 x 1,5 mm² minimum (maximum 2,5 mm² si embout d'extrémité isolé ou 4 mm²)
- Le fil de terre doit être plus long que les autres (le dernier qui doit se débrancher en cas de traction)
- Longueur de dénudage : 10 mm

L'installateur doit contrôler à chaque intervention que les fils sont correctement enfoncés dans le connecteur.

L'installation comportera :

- Un disjoncteur bipolaire

Raccordement sur le bornier de connexion installé sur le produit. Bien respecter les raccordements et les polarités inscrites sur le connecteur.

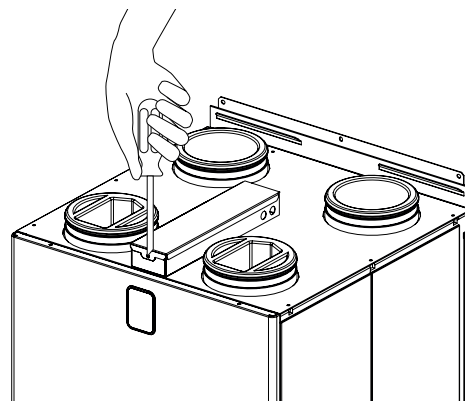

4.8. Connexions électroniques

Vue des raccordements clients de la carte électronique :

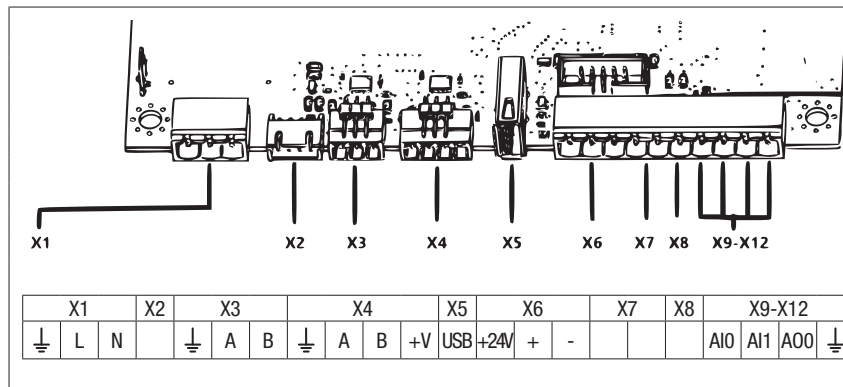

Repère	Fonction
X1	Alimentation 230V
X2	Accessoire non disponible en Amérique du Nord
X3	Connexion Modbus client
X4	Connexion commande murale
X5	Connexion USB
X6	Connexion IBus
X7	Connexion contact sec
X8	Contact sec / NO par défaut
X9-X12	Entrées-sorties 0-10V X9 : Entrée analogique 0 X10 : Entrée analogique 1 X11 : Sortie analogique X12 : \perp

Contact sec / NO par défaut :

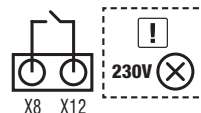

5.1. Mise en marche

Le produit doit être absolument paramétré par l'une de ces deux interfaces :

- la commande Aldes InspirAIR®
- le logiciel Aldes Configurator

Se référer aux documents de ces éléments.

L'unité ne fonctionne pas si la mise en route n'est pas complétée avec succès

5.2. Structure des menus des commandes InspirAIR® TOP et InspirAIR® TOP CO₂

Le menu INFORMATION est accessible sans mot de passe. Il permet d'afficher les paramètres clés de l'unité sans pouvoir les modifier. Il permet à l'installateur de prendre connaissance des caractéristiques de l'unité et de son fonctionnement. L'utilisateur peut l'utiliser facilement pour communiquer à distance des éléments à l'installateur si l'unité ne semble pas fonctionner correctement et réaliser un premier diagnostic à distance.

<p>INFORMATION</p>	Réglages	Afficher les réglages clés de l'unité sans pouvoir les modifier : - le type de régulation - la temporisation - le type de filtres - la vitesse en cours - la température de confort
	Alerte filtre	Afficher sans pouvoir les modifier : - le type de filtre - le statut des filtres (minuterie écoulée ou non) - le nombre de jours restants
	Erreur	Afficher le(s) code(s) erreur(s) activée(s) par l'unité
	ID produit	Afficher sans pouvoir les modifier : - le n° d'article de l'unité - le n° de série - le n° de logiciel unité et télécommande
	Connectivité	Afficher quel accessoire est connecté à l'unité et confirmer son état de fonctionnement : - télécommandes (Si CO ₂ , affichage PPM)

Le menu UTILISATEUR est dédié à l'utilisateur et accessible sans mot de passe. Il permet de régler au quotidien sa ventilation et de lancer des actions simples.

<p>UTILISATEUR</p>	Langues	Choisir la langue d'utilisation
	Date et heure	Régler la date et l'heure si vous utilisez la programmation horaire
	Signal lumineux	Choisir le battement de l'unité sur l'unité Premium : - changement de couleur selon la qualité d'air - battement au rythme de la vitesse de ventilation - éteint
	Filtres	Choisir la durée et remettre à zéro la minuterie filtres
	Programmation	Débuter une programmation rapide de la ventilation dans le logement
	Capteurs	Activer ou désactiver, temporairement ou en permanence, la prise en compte de la qualité d'air intérieur pour un fonctionnement automatique de la ventilation.
	Foyer ouvert	Activer pour 2 heures le fonctionnement de la ventilation en surpression pour faciliter la prise d'un feu en cheminée de type foyer ouvert

Le menu INSTALLATEUR est dédié à un installateur compétent et accessible avec le mot de passe : 0405. Il permet d'accéder à l'ensemble des réglages, des accessoires et des données de fonctionnement et de maintenance de la machine.

Premier démarrage : Lors du premier démarrage de l'unité, l'utilisation de l'assistant est obligatoire. L'unité ne démarrera pas si chaque étape a été validée par l'installateur, au moins jusqu'à la fin de l'assistant débit.

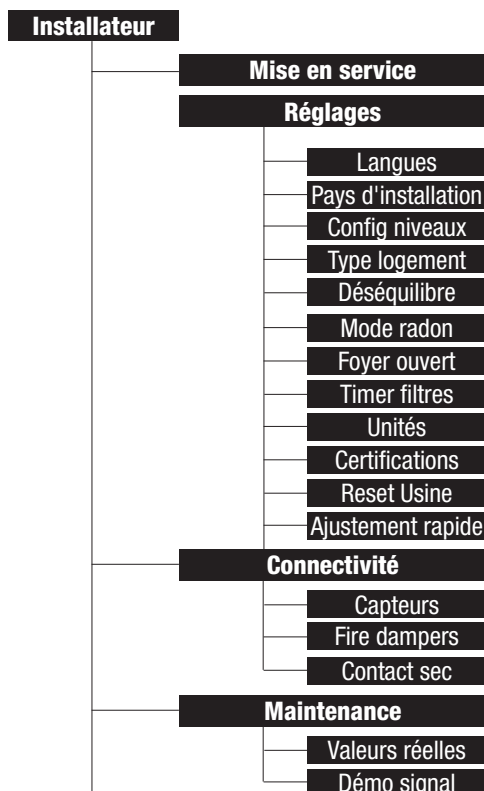

Premier démarrage : Lors du premier démarrage de l'unité, l'utilisation de l'assistant est obligatoire. L'unité ne démarrera pas si chaque étape n'a été validée par l'installateur, au moins jusqu'à la fin de l'assistant débit. L'assistant « connectivité » pour la prise en compte des accessoires, est facultatif.

		Élément	Fonction
INSTALLATEUR 	Langue		Permet de personnaliser la langue de la télécommande pour l'utilisateur et l'installateur
	Pays d'installation		Permet à l'unité d'adapter le menu au pays en question. Certaines fonctions (assistant débit, fire-dampers, sont propres à certains pays uniquement)
	Orientation		Permet de régler l'orientation de l'unité. Si l'unité reste en A, aucune action n'est requise
	Config A	Config B	Permet de régler l'orientation de l'unité. Si l'unité reste en A, aucune action n'est requise
	↓	Lettre B ok	Si changement en B, cochez la lettre B
		Filtre inverses	Si changement en B, inversez les filtres
	Serpentin électrique		NON (accessoire non disponible en Amérique du Nord)
	Raccord condensat		Permet de confirmer que le raccordement condensat a bien été fait
	Mode regulation		Permet de choisir le mode de régulation de l'unité (voir détails page suivante)
	Assistant débit		Permet de régler la valeur de chaque niveau de ventilation (L0- Vacances / L1- Quotidien / L2-Bouton Poussoir / L3-Boost)
Assistant connectivité		Permet de paramétrer la présence d'accessoires spécifiques. Menu facultatif	

Menus détaillés

Menu	Description
Mise en service	Permet de relancer l'assistant de mise en service, comme fait lors du premier démarrage de l'unité. ⚠ Ceci n'est pas une remise à zéro des paramètres: les valeurs déjà rentrées seront proposées à nouveau. Pour faire une réinitialisation des paramètres, utiliser l'action dédiée.
Reglages	
Langue	Permet de personnaliser la langue de la télécommande pour l'utilisateur et l'installateur.
Pays d'installation	Permet à l'unité d'adapter le menu au pays en question. Certaines fonctions (assistant débit, fire-dampers, sont propres à certains pays uniquement).
Mode regulation	Permet de choisir le mode de régulation du produit : -En France, seul débit constant est possible. Hors France, la vitesse constante est aussi standard -Pour la pression constante, un changement de carte est obligatoire « kit carte pression constante ».
Config. niveaux	Permet de régler chacun des 4 niveaux de ventilation : L0- Vacances / L1- Quotidien / L2-Bouton Poussoir / L3-Boost. Ce réglage disponible pour les pays hors France est en m ³ /h ou en %, ou en pa en fonction de la régulation
Type logement	Il permet, à partir des caractéristiques du logement, que l'unité définisse automatiquement les débits de chaque niveau de ventilation. L'utilisation de cet assistant n'est pas disponible hors France.
Déséquilibre	Permet d'ajuster un déséquilibre des débits de l'apport d'air par rapport à l'évacuation de l'air. Cette valeur unique en % s'appliquera à toutes les vitesses de ventilation. Ce réglage est uniquement disponible en mode de régulation "autoréglable" et "pression constante".
Mode radon	Permet de régler rapidement un déséquilibre favorable de 15% à l'apport d'air par rapport à l'évacuation de façon permanente et pour toutes les vitesses, en se basant sur les recommandations sur la ventilation en cas de risque de présence de Radon. Cette action est uniquement activable en mode de régulation débit constant.
Foyer ouvert	Active pour l'utilisateur la possibilité de lancer via son menu télécommande un déséquilibre de +15% d'apport d'air par rapport à l'air évacué pendant 2 heures, le temps qu'un feu de cheminée en foyer ouvert prenne au mieux.
Minuterie filtre	Permet d'ajuster la durée de la minuterie filtre en fonction des caractéristiques du logement, de la localisation ou des besoins de l'occupant. Valeurs possibles : de 6 à 12 mois.
Unités	Permet de personnaliser les unités C°, m ³ /h, etc.
T° Confort	Permet de régler la température de l'apport d'air entre 16 et 23 degrés, lorsqu'un serpentin électrique est installé.
Certifications	Permet de préciser le type de logement et sa possible certification PassivHaus. Si c'est le cas, l'unité adaptera sa stratégie de dégivrage en fonction (pas de coupure seule du moteur d'insufflation autorisée). Aldes recommande la configuration "Non Passiv Haus" si possible.
Réinitialisation	Permet de réinitialiser l'unité avec ses paramètres de sortie d'usine. Une nouvelle mise en service sera nécessaire.
Ajustement rapide	Permet de corriger les débits mesurés aux bouches jusqu'à 10%. Il n'est disponible que pour le mode de régulation "autoréglable" et sur les vitesses L1 et L2
Connectivité	
Capteurs	Permet de paramétrer les différents capteurs 0-10V (voir schéma)
Contact sec	Permet de paramétrer le statut du contact sec de l'unité. Réglage usine : NO (Normalement Ouvert). Autre valeur possible : NF (Normalement Fermé).
Maintenance	
Valeurs réelles	Permet d'examiner en temps réelles les différentes valeurs clés de l'unité en fonction des consignes de débit, de la tensions moteurs, des températures sondes, etc. pour un diagnostic maintenance rapide.
Demo signal	Permet de lancer une phase de démonstration des différentes couleurs du signal lumineux (pour InspirAIR TOP Premium uniquement). Toute sortie de ce menu coupe la démonstration.

5.3. Comportement de l'unité

Fonctionnement par capteur 0-10 V

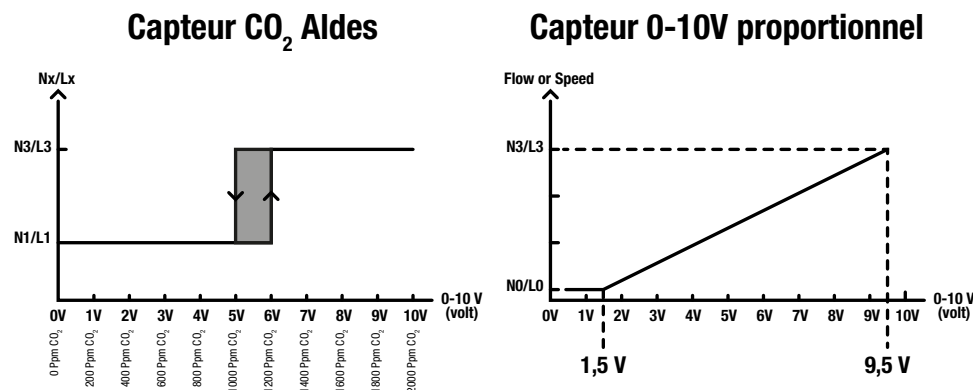

Action intelligente sur l'humidité dans le logement

L'unité est dotée d'un capteur d'humidité relative intégré dans l'unité sur le flux d'air extrait du logement. Une augmentation du niveau de ventilation L3 est déclenchée lorsque la valeur d'humidité dans cet air augmente soudainement (hausse de la variance de l'humidité supérieure à 8 points (et non %)). La valeur d'humidité est vérifiée toutes les minutes. En mode débit constant, le changement de vitesse sera progressif – jusqu'à 5 minutes – afin de ne pas déranger les utilisateurs finaux dans la maison. Cette accélération de la ventilation dure aussi longtemps que la valeur d'humidité relative est supérieure à la valeur d'origine avec une minuterie maximale de 60 minutes. Après cette période, l'appareil reviendra à la vitesse active précédente (manuellement ou automatiquement ou selon un programme hebdomadaire). Si l'humidité est toujours élevée après 60 minutes de boost, le Boost est réactivé jusqu'à 60 minutes maximum, jusqu'à ce que l'humidité diminue. Cette fonction peut être désactivée sur la télécommande.

5.4. Mise à jour du logiciel de l'unité à partir d'une clé USB

La mise à jour du logiciel est possible via la procédure suivante :

- 1) Arrêter le produit (le mettre hors tension)
[Ouvrir la goulotte métallique]
- 2) Mettre la clé USB sur le port USB
- 3) Remettre le produit sous tension
- 4) Attendre que la LED soit verte ou 30s environ pour l'unité classique
- 5) Retirer la clé USB

La clé USB ne doit contenir que le fichier de mise à jour, fourni par Aldes.

Retrouver à cette adresse les dernières versions de logiciel disponibles pour la gamme InspirAIR® TOP: <https://inspirair-top-software.aldes.com/fr/>

5.5. La Fonction Bypass

La fonction bypass est contrôlée automatiquement à 100 % par l'appareil en fonction de la saison enregistrée par l'appareil.

Enregistrement de la saison

L'unité enregistre la saison en cours (été ou hiver) en vérifiant la température de l'air extérieur toutes les heures, tous les jours.

- Si la moyenne de T est > 19°C ou si T max. est > 28°C et T min. > 7°, nous sommes en été.

- Si la moyenne de T est < 19°C, ou si T max. est < 28°C, nous sommes en hiver.

La saison est enregistrée 24 heures après le démarrage de l'appareil.

En fonction de la saison, l'appareil donnera la priorité au chauffage de l'air dans le corps de chauffe en hiver ou au refroidissement de l'air en été :

Mode Hiver

Mode Bypass = Le point de consigne 24°C en saison hivernale ne peut pas être réglé.

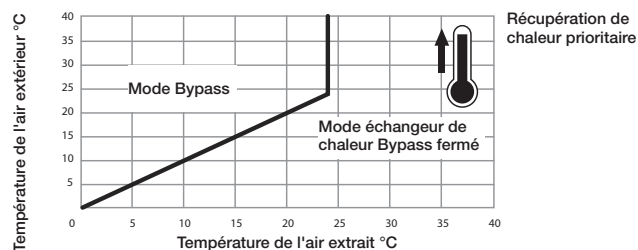

Mode Été

Il n'est pas possible de régler le point de consigne à 27°C pendant la saison estivale

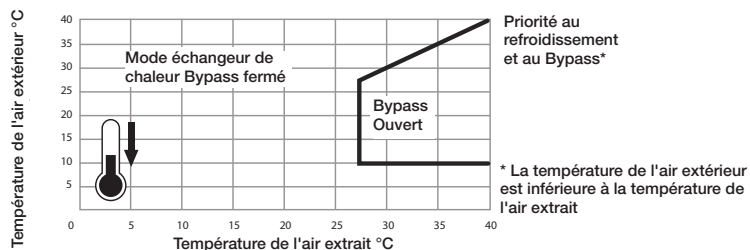

5.6. Stratégie de prévention du gel de l'échangeur

Aldes recommande l'utilisation d'une batterie électrique pour réduire ce risque. De plus, l'unité est dotée d'une logique pour prévenir la formation de gel dans l'échangeur si la batterie ne suffit pas à garantir un air venant de l'extérieur < -3° degrés Celsius. Lorsque le mode « PassivHaus » est activé dans le menu Installateur > Réglages > Certifications, le déséquilibre n'est pas autorisé. L'unité peut donc être amenée à couper ses deux moteurs temporairement. En réglage « non PassivHaus », l'unité peut réduire les débits puis se contenter d'extraire du logement pour réchauffer l'échangeur (en stoppant temporairement le moteur d'insufflation).

5.7. Programmation hebdomadaire

La InspirAIR® TOP propose 3 programmations hebdomadaires pour adapter la ventilation aux besoins des occupants : Classique - Eco - Confort. Les capteurs de qualité d'air présentes continueront de prendre la main si il y en a (par exemple la télécommande CO2).

PROGRAMME CLASSIQUE 1

Semaine																								
	0-1	1-2	2-3	3-4	4-5	5-6	6-7	7-8	8-9	9-10	10-11	11-12	12-13	13-14	14-15	15-16	16-17	17-18	18-19	19-20	20-21	21-22	22-23	23-24
L0																								
L1																								
L2																								

Fin de semaine																								
	0-1	1-2	2-3	3-4	4-5	5-6	6-7	7-8	8-9	9-10	10-11	11-12	12-13	13-14	14-15	15-16	16-17	17-18	18-19	19-20	20-21	21-22	22-23	23-24
L0																								
L1																								
L2																								

PROGRAMME CONFORT 2

Semaine																								
	0-1	1-2	2-3	3-4	4-5	5-6	6-7	7-8	8-9	9-10	10-11	11-12	12-13	13-14	14-15	15-16	16-17	17-18	18-19	19-20	20-21	21-22	22-23	23-24
L0																								
L1																								
L3																								

Fin de semaine																								
	0-1	1-2	2-3	3-4	4-5	5-6	6-7	7-8	8-9	9-10	10-11	11-12	12-13	13-14	14-15	15-16	16-17	17-18	18-19	19-20	20-21	21-22	22-23	23-24
L0																								
L1																								
L3																								

PROGRAMME ECO 3

Semaine																								
	0-1	1-2	2-3	3-4	4-5	5-6	6-7	7-8	8-9	9-10	10-11	11-12	12-13	13-14	14-15	15-16	16-17	17-18	18-19	19-20	20-21	21-22	22-23	23-24
L0																								
L1																								
L2/L3																								

Fin de semaine																								
	0-1	1-2	2-3	3-4	4-5	5-6	6-7	7-8	8-9	9-10	10-11	11-12	12-13	13-14	14-15	15-16	16-17	17-18	18-19	19-20	20-21	21-22	22-23	23-24
L0																								
L1																								
L2/L3																								

6.1. Remplacement des filtres

Les filtres doivent être changés régulièrement selon les conditions d'utilisation et l'environnement de l'unité. Le compteur filtre est paramétrable par l'utilisateur et l'installateur de 6 à 12 mois.

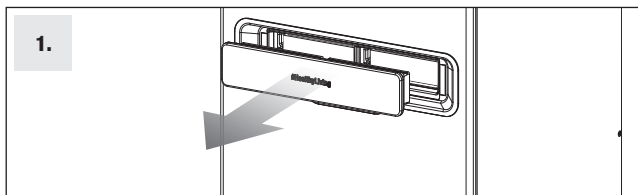

1. Ouvrir le couvert des filtres.

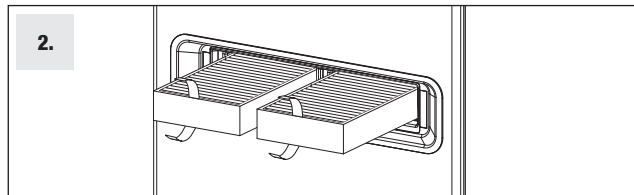

2. Sortir les filtres et les changer par de nouveaux.

Références filtres

Article	Désignation	Si configuration A		Si configuration B	
		Gauche	Droite	Gauche	Droite
699678**	Filtre Pollen MERV 8	Standard Top 450			Standard Top 450
	Filtre Particules MERV 10		Droite seulement	Gauche seulement	
699675	Filtre Particules fines MERV 13		Droite seulement*	Gauche seulement*	
699676	Filtre Bacteries MERV 15		Droite seulement*	Gauche seulement*	
699677	Filtre COV MERV 13 avec charbon actif		Droite seulement*	Gauche seulement*	

*Ces filtres vendus en accessoires comprennent un pré-filtre à mettre sur le filtre, afin de garantir sa durée de vie et son efficacité ** Les filtres MERV 8 et MERV 10 sont vendus ensemble dans un kit (1 unité de chaque).

6.2. Nettoyage du noyau de récupération

L'entretien du noyau de récupération est recommandé tous les deux ans selon la procédure suivante :

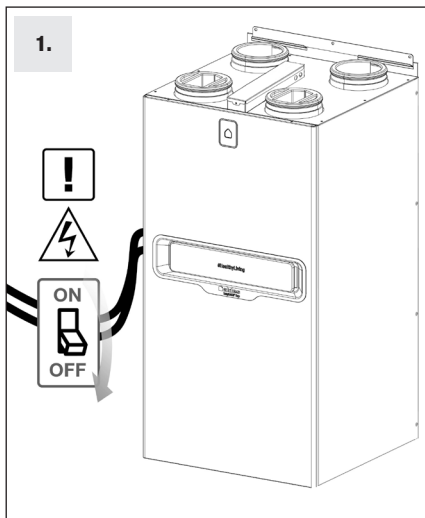

1. Couper le courant.

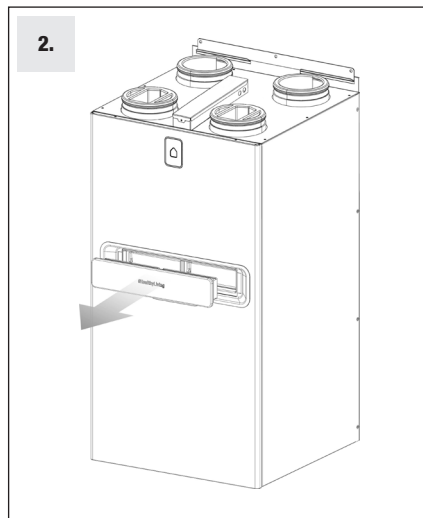

2. Ouvrir le couvert de filtres.

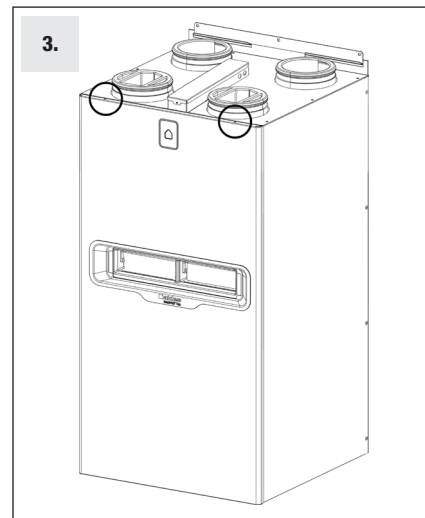

3. Enlever les 2 vis qui bloquent la porte.

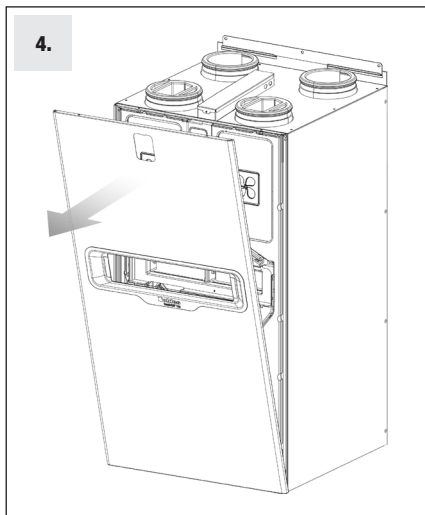

4. Faire basculer la porte vers l'avant et la soulever.

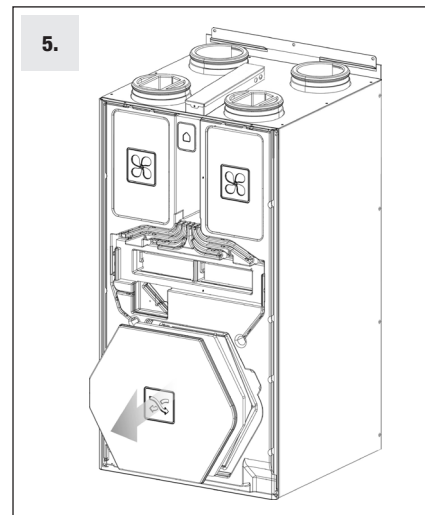
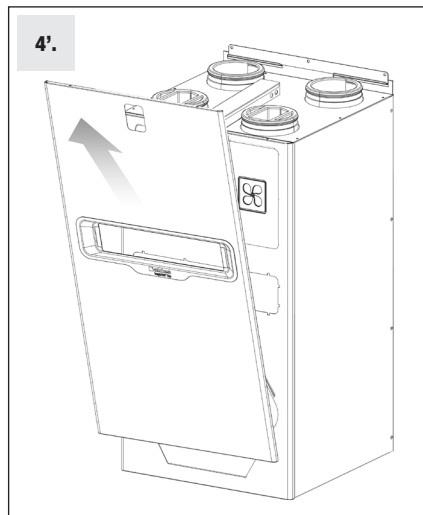

5. Enlever le couvert du noyau de récupération.

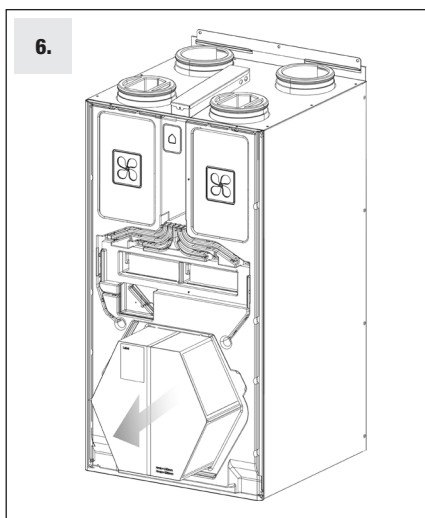

6. Retirer le noyau de récupération en tirant lentement.

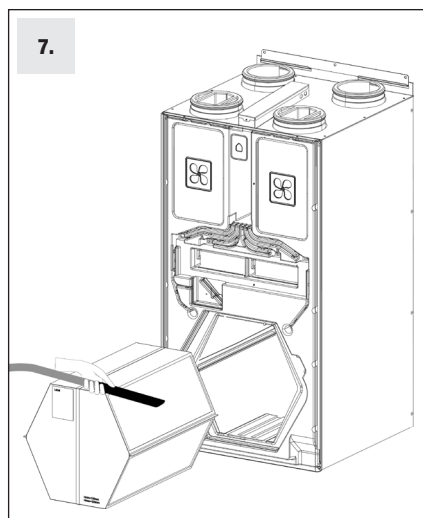

7. Nettoyer le noyau de récupération avec un aspirateur (pas d'eau ni de solvants).

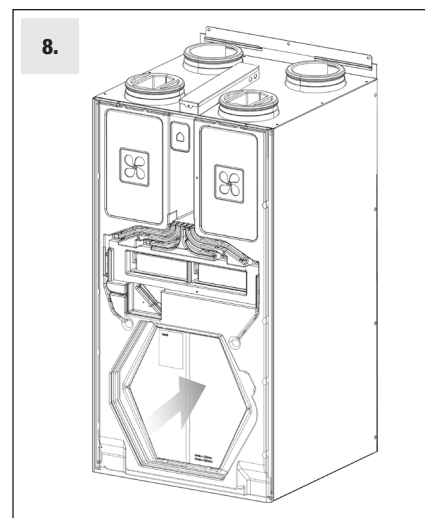

8. Remettre en place le noyau de récupération en le poussant horizontalement avec précaution.

Bien remettre le couvert du noyau de récupération puis la porte avant et enfin le couvert de filtres (étape 1 à 5)

6.3. Entretien



- Ne pas essayer de réparer votre appareil vous-même.
- Cet appareil ne contient aucune pièce susceptible d'être réparée par l'utilisateur lui-même.
- Démontez un des panneaux peut vous exposer à des tensions électriques dangereuses.
- Couper l'alimentation électrique n'est en aucun cas suffisant pour vous protéger d'éventuels décharges électriques (condensateurs).
- Couper l'alimentation électrique si des bruits anormaux, des odeurs ou de la fumée proviennent de l'appareil et contacter votre installateur.
- Avant tout nettoyage éventuel, couper l'alimentation électrique sur l'appareil.
- Ne pas utiliser de liquide de nettoyage agressif ou de solvants pour nettoyer l'appareil.
- Ne pas utiliser de nettoyeur sous pression pour nettoyer les bouches d'air. Vous risquez de détériorer le noyau de récupération et de faire pénétrer de l'eau dans les circuits électriques.

6.4. Codes erreurs

N°	Diagnostic	Remède
49	ID produit absent	Renseigner ID produit
50	Produit non configuré	Vérifier que la première mise en service produit a été faite
53	Défaut capteur de pression	Changer la carte et son capteur de pression
70	Contact sec activé	Vérifier l'état du contact sec
72	Défaut sonde HR	Si le produit n'est pas équipé de sonde HR, désactiver l'entrée dans le menu installateur : Installateur > Connectivité > Capteur HR > Désactiver. Si le produit est équipé d'une sonde défaillante, changer la sonde.
74	Perte de communication entre la télécommande et le produit	Vérifier les caractéristiques et le bon raccordement de la télécommande. Débrancher la télécommande, débrancher l'unité puis rebrancher la télécommande puis l'unité.
76	Défaut sonde CO2 de la télécommande	Vérifier si sa valeur est aberrante par rapport à la situation. Si oui, remplacer la télécommande
81	Absence préchauffe externe détectée	Vérifier le câblage du port Ibus
83	La résistance de la Préchauffe externe ne chauffe pas	Vérifier que les valeurs de températures des sondes sont cohérentes et dans les valeurs de la stratégie de dégivrage.
84	Le serpentin de préchauffage interne est branché sur le mauvais apport d'air	Réinstaller le serpentin interne du bon côté
85	Fonctionnement batterie post-chauffe	Vérifier le câblage de la batterie post-chauffe et sa sonde de température.
90	Test fire Damper KO	Vérifier que le nombre de clapets coupe-feu est bien réglé à 0 dans la menu connectivité de la télécommande si vous n'en avez pas raccordé.
91	Clapet coupe-feu déclenché	Vérifier que le nombre de clapets coupe-feu est bien réglé à 0 dans la menu connectivité de la télécommande si vous n'en avez pas raccordé.
92	Coupure communication fire-damper	Vérifier que le nombre de clapets coupe-feu est bien réglé à 0 dans la menu connectivité de la télécommande si vous n'en avez pas raccordé.
182	Erreur moto-ventilateur évacuation débranchée ou moteur HS	- Couper l'alimentation 30 min puis remettre sous tension
183	Erreur moto-ventilateur apport d'air débranché ou moteur HS	- Vérifier le câblage du moteur - Changer les moteurs
239	Défaut sonde T° évacuation d'air (Tr)	-Vérifier l'emplacement de la sonde -Changer les sondes de températures
240	Défaut sonde T° extérieure (Te)	
241	Défaut sonde T° apport d'air (Ti)	
243	Défaut T° serpentin externe	
251	Sonde T° sonde température VMC (Tv)	

Tous ces numéros d'erreur disparaissent après résolution de l'anomalie. En cas de problème vous pouvez consulter votre revendeur.

6.5. Liste des pièces détachées

Se référer au document Aldes : Guide SAV InspirAIR® TOP NA.

7. GARANTIE

7.1. Conditions générales de garantie

Se reporter aux conditions générales de vente sur le site www.aldes-na.com. Le système doit être installé par un professionnel qualifié suivant les règles de l'art, les normes en vigueur et les prescriptions de nos instructions. Le système doit être utilisé normalement et régulièrement entretenu par un spécialiste.

7.2. Durée de la garantie

Le produit bénéficie d'une garantie pièce (hors main-d'oeuvre) de 2 ans. La garantie prend effet à compter de la date d'achat du produit, la facture faisant foi.

7.3. Conditions d'exclusion de la garantie

Seront exclues de cette garantie, toute défaillance de l'installation liée à un non-respect des préconisations du fabricant, dont l'absence de drain, au non-respect des normes et réglementations en vigueur, ou à un manque d'entretien.

7.4. Service après vente

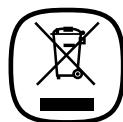

En cas de problème, merci de vous adresser à votre installateur ou à votre revendeur.

Ce produit ne doit pas être jeté avec les déchets ménagers. En fin de vie ou lors de son remplacement, il doit être remis à un revendeur ou à un centre de collecte.

1. FOREWORD	15
2. SAFETY INSTRUCTIONS.....	16
2.1. GENERAL INSTRUCTIONS	16
2.2. MECHANICAL HAZARDS	16
2.3. ELECTRICAL RISKS.....	16
3. GENERAL INFORMATION	17
3.1. TECHNICAL SPECIFICATIONS	17
3.2. LIST OF ACCESSORIES CONNECTABLE TO THE UNIT	17
4. INSTALLATION INSTRUCTIONS	18
4.1. TRANSPORT / UNPACKING	18
4.2. PRODUCT ENVIRONMENT	18
4.3. CHOICE OF A/B VERSION	18
4.4. WALL MOUNTING	18
4.5. FREE-STANDING INSTALLATION	19
4.6. AIR CONNECTIONS FROM THE UNIT.....	19
4.7. ELECTRICAL CONNECTIONS	19
4.8. ELECTRONIC CONNECTIONS	19
5. START-UP / SETTINGS.....	20
5.1. START-UP.....	20
5.2. INSPIRAIR® REMOTE CONTROL MENU STRUCTURE	20
5.3. UNIT BEHAVIOUR.....	23
5.4. UPDATING THE UNIT SOFTWARE FROM A USB KEY	23
5.5. BYPASS FUNCTION	23
5.6. HEAT EXCHANGER FROST PREVENTION STRATEGY	24
5.7 WEEKLY PROGRAMMING	24
6. MAINTENANCE	25
6.1. FILTER REPLACEMENT	25
6.2. EXCHANGER CLEANING	26
6.3. MAINTENANCE	27
6.4. OPERATING ANOMALIES	27
6.5. SPARE PARTS LIST	27
7. WARRANTY	27
7.1. GENERAL WARRANTY CONDITIONS.....	27
7.2. DURATION OF WARRANTY	27
7.3. WARRANTY EXCLUSION CONDITIONS	27
7.4. AFTER-SALES SERVICE.....	27

1. FOREWORD

FIND ALL INSPIRAIR® DOCUMENTS

Visit www.aldes-na.com to consult documents concerning the InspirAIR® TOP product line.

Thank you for choosing an ALDES product. We recommend that you read this document carefully and follow the instructions to ensure optimum operation of your unit. We cannot be held liable as manufacturers for improper use, lack of maintenance or improper installation. In order to constantly improve the quality of its products, ALDES reserves the right to modify the characteristics indicated in this document at any time.

2.1. General Instructions



Please read carefully before installation and start-up. Keep these instructions for the life of the unit.

Precautions and restrictions of use :

- This appliance is intended exclusively for domestic use, to ensure air renewal in a home as part of a controlled mechanical ventilation system.
- Do not connect this unit to the exhaust of a chimney or appliances such as motorized hoods, air conditioning, heating, tumble dryers, gas boilers or any other appliance discharging air or dust.
- Do not suck in hot air over 40°C, explosive vapours or air containing dust particles.
- Do not use the device in the presence of flammable substances or vapours such as alcohol, insecticides or gasoline.
- The manufacturer cannot be held responsible and declines all liability in the event of damage to persons or property due to inappropriate use.

Personal safety :

- To avoid any risk of injury or damage to the unit, it is not recommended to repair the electrical or mechanical components yourself. The HRV or ERV must be installed and serviced by a CERTIFIED heating and air-conditioning contractor.
- Children should be supervised to ensure that they do not play with the device.

Installation and maintenance precautions :

- The unit must be installed in a room where the ambient temperature does not exceed 60°C.
- The electrical connection must be made by a professional in accordance with the local electrical code.
- In particular, a contact separation device with an opening distance of at least 3 mm on each pole and a protection device with a suitable rated current must be provided in the fixed wiring (circuit breaker). Copper conductor cross-sections must be at least 1.5 mm².
- Prior to start-up, all conduits and the discharge must be connected.
- Conduits must be secured with screwed clamps, or with the clamps supplied with the product.
- Precautions must be taken to prevent the back flow of gas from the exhaust pipe of gas appliances or other open-fire appliances into the room.
- Switch off the power supply before any maintenance or cleaning operation, and ensure that the unit cannot be switched on accidentally.
- For units fitted with a power cable, do not use extension cords, adapters or multiple sockets.
- If the power cable is damaged, it must be replaced by the manufacturer, its after-sales service or similarly qualified persons to avoid danger.
- If the problem persists, contact your installer or retailer.
- Use only original manufacturer's spare parts.

End of product life :



If you have any problems, please contact your installer or dealer. This product must not be disposed of with household waste. At the end of its life, or when it is replaced, it must be handed over to a dealer or collection center. ALDES is a member of the Eco Systemes eco-organization www.ecosystem.eco/

Product certifications :

Certificates of conformity with current standards are available from the manufacturer.
For installation or maintenance problems, please contact your installer or retailer.

2.2. Mechanical hazards

Always connect the air ducts to the control unit before connecting the power supply. This ensures that it is impossible to touch the motors while the unit is running.

2.3. Electrical hazards

The unit must not be switched on and left in the user's use until the front panel has been secured in place.

3.1. Technical Specifications

Weight and Dimensions

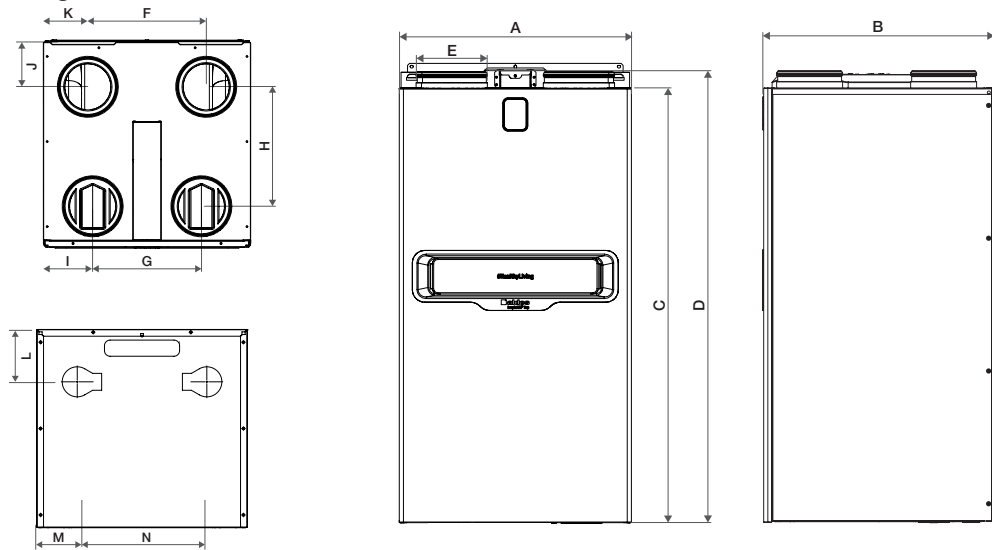

InspirAIR® TOP	
(P/N 699673)	
A (inches)	22 3/64
B (inches)	22 3/64
C (inches)	41 9/64
D (inches)	42 53/64
E (inches)	6 19/64
F (inches)	12 19/32
G (inches)	11 37/64
H (inches)	12 23/32
I (inches)	5 9/32
J (inches)	4 23/32
K (inches)	4 23/32
L (inches)	5 33/64
M (inches)	4 1/4
N (inches)	13 37/64
kg (lb)	41 (90)

Electrical Data

Product Name	Power Supply	Max. Power	MCA	MOP
InspirAIR® TOP (P/N 699673)	230V +/- 10% 50/60 Hz +/- 10%	350 W	4 A	15 A

3.2. List of Accessories Connectable to the Unit

The InspirAIR® TOP unit can be operated with various accessories connected to its electronic board.

P/N	Product Name	Control	Power supply (see section 4.8)
699674	InspirAIR® CO ₂ Control	Connected and powered by unit - control input	
699850	InspirAIR® Control	Connected and powered by unit - control	

4.1. Transport / unpacking

On receipt, check the condition of the product and make any necessary reservations with the carrier on the delivery note. The standard delivery includes:

- The unit and a wall-mounting system
- Documentation
- A connector to attach the drain to the unit (the drain is sold as an accessory)

Remove product strapping. Lift the top cardboard cover.

! Important: Do not handle the product by its openings. **!** Important: the product packaging must be recycled by the installer.

Permissible storage and transport temperatures are between -20°C and +60°C. Transport and unpack the unit with care.

4.2. Product Environment

The product and ducts must be installed in a heated room to ensure optimum thermal performance and to prevent condensation forming in areas designed for proper drainage. The system must not be installed in a room where there is a risk of explosion due to gas, fumes or dust. Condensate must be drained (drain sold as an accessory). It is not recommended to install the unit in areas with high humidity. Electrical installation must be adapted to the unit's maximum power rating (see point 3.2). Location and mounting must ensure minimum maintenance access.

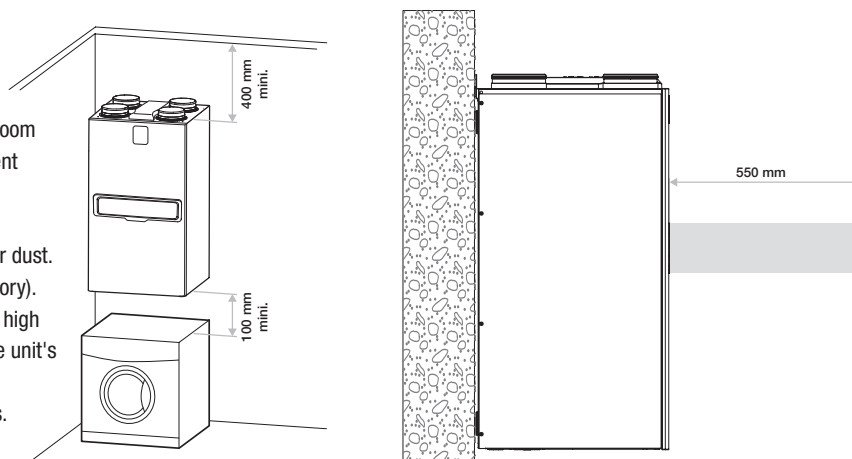

4.3. Choice of A/B Version

By default, the product is delivered in configuration A

The installer must select configuration A to confirm that nothing has been changed at start-up (1).

To physically switch to configuration B :

The installer must tick configuration B to confirm the change.

- Reverse the 2 filters (see procedure and reference details § 6.1).
- Confirm this configuration using the remote control or Configurator software.
- Move the humidity sensor from the A side to the B side.

It is necessary to move the humidity sensor to the extract-air side.

Procedure: Open the front door.

Carefully remove the sensor (marked RH) from the foam located under A, and reposition it through the foam on the B side.

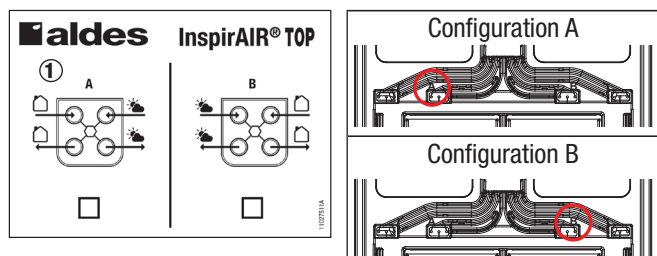

4.4. Wall Mounting

Wall mounting is the recommended method for mounting the unit.

The wall plugs must be suitable for the supporting wall and sized to withstand a load of 120 kg.

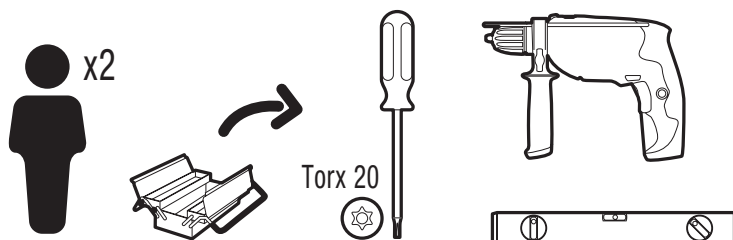

4.4.1. Mounting the Product

- Fix the mounting bracket to the wall (1) (the cardboard packaging includes a template for drilling the wall to the correct dimensions).
- Hang the product on the bracket (1 + 2).
- Check that the product is stable and horizontal.
- Use the mounting bracket supplied with the product to secure it in place. Use a wall plug (not supplied) (3).

4.5. Installation on Feet (Accessory)

- The unit can be installed on the floor using an accessory floor stand. The unit must be accessible for maintenance.
- Assemble the stand according to the instructions supplied.
 - Check that the unit is securely supported by the feet.
 - Refer to the instructions supplied with the accessory for further details.

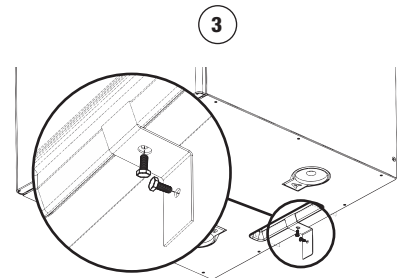
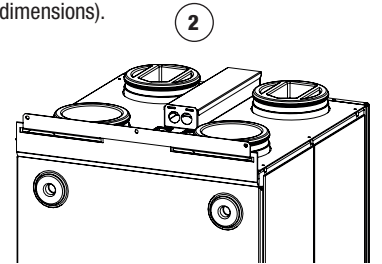
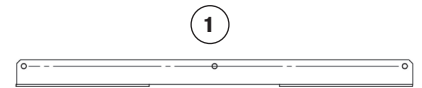
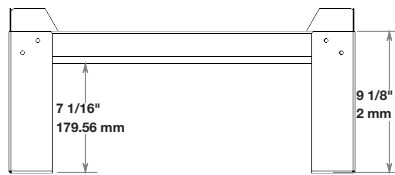
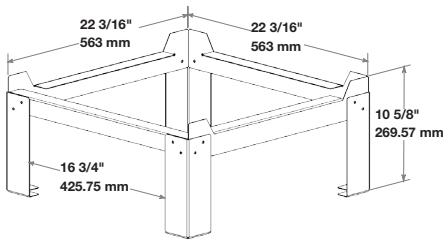

4.6. Connecting Ventilation Ducts from the Unit

To ensure optimum sound levels, we recommend a straight duct length of at least 50 cm at the unit outlet. Elbows are not recommended.

4.7. Electrical Connections

Connect the unit to the connector under the electrical box, using a cable directly connected to the installation's electrical panel.

Mains: 230 V single-phase alternating current. Characteristics and installation requirements for power cable (not supplied).

- Cable cross-section: 3 x 1.5 mm² minimum (maximum 2.5 mm² with insulated end ferrule or 4 mm²).
- The ground wire must be longer than the others (the last wire to be disconnected in the event of a pull). Stripping length: 10 mm.

The installer must check that the wires are correctly inserted into the connector each time.

The installation will include :

- A two-pole circuit breaker

Connection to the terminal block installed on the product. Be sure to observe the connections and polarities marked on the connector.

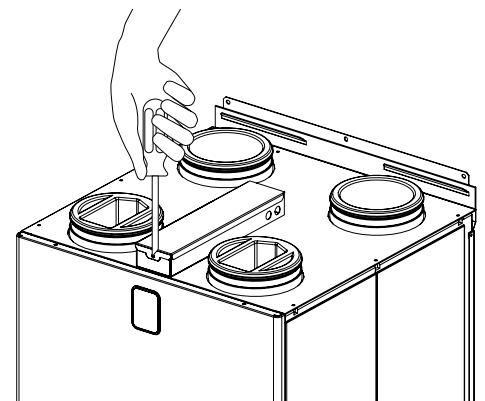

4.8. Electronic Connections

View of electronic board customer connections :

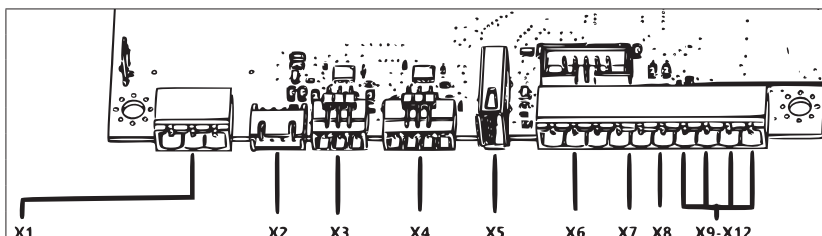

X1	X2	X3	X4	X5	X6	X7	X8	X9-X12
⏏ L N	⏏	⏏ A B	⏏ A B +V	USB +24V + -				AIO AIO AIO ⏏

Location	Function
X1	230V power supply
X2	Accessory not available in North America
X3	Modbus customer connection
X4	Remote control connection
X5	USB connection
X6	IBus connection
X7	Dry contact connection
X8	Dry contact / NO default
X9-X12	0-10V inputs/outputs X9: Analog input 0 X10: Analog input 1 X11: Analog output X12: ⏏

Dry contact / NO default:

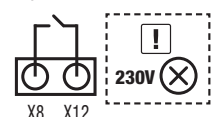

5.1. Getting Started

The product must be set up via one of these two interfaces:

- Aldes InspirAIR® control unit
- Aldes Configurator software

Please refer to the documentation for these components.

The unit will not operate if start-up is not successfully completed.

5.2. InspirAIR® TOP and InspirAIR® TOP CO₂ Control Unit Menu Structure

The INFORMATION menu is accessible without a password. It displays the unit's key parameters without being able to modify them. It enables the installer to familiarize himself with the unit's characteristics and operation. The user can easily use it to remotely communicate elements to the installer if the unit does not seem to be operating correctly, and to perform an initial remote diagnosis.

<p style="text-align: center;">INFORMATION</p>	Settings	Display key unit settings without being able to modify them: - type of regulation - time delay - filter type - current speed - comfort temperature
	Filter Alert	Display but cannot change: - filter type - filter status (timer elapsed or not) - number of days remaining
	Error	Display error code(s) activated by the unit
	Product ID	Display but cannot modify: - unit item number - unit serial number - unit and remote control software number
	Connectivity	Display which accessory is connected to the unit and confirm its operating status: - remote controls (if CO ₂ , PPM display)

The USER menu is dedicated to the user and accessible without a password. It allows you to adjust your ventilation on a daily basis and launch simple actions.



<p style="text-align: center;">USER</p>	Languages	Select language
	Date and time	Set date and time if using time programming
	Signal light	Select unit beat on premium unit: - color change according to air quality - beats in rhythm with fan speed - off
	Filters	Select duration and reset filter timer
	Programming	Start rapid programming of ventilation in the home
	Sensors	Activate or deactivate, temporarily or permanently, indoor air quality control for automatic ventilation operation.
	Open fireplace	Activate overpressure ventilation for 2 hours to make it easier to light a fire in an open fireplace.

The INSTALLER menu is reserved for competent installers and can be accessed with password 0405. It provides access to all machine settings, accessories, operating and maintenance data.

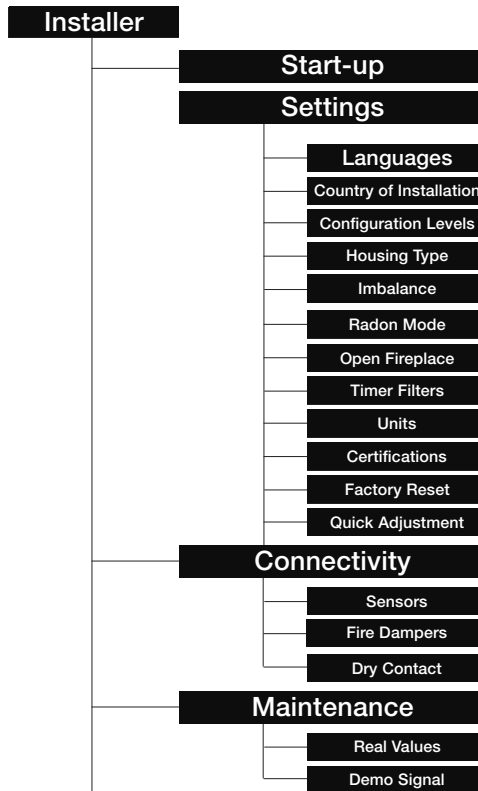
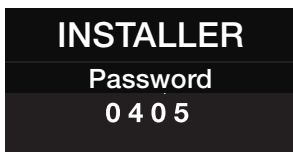
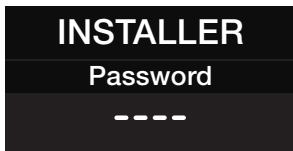
First start-up: When starting up the unit for the first time, use of the wizard is mandatory. The unit will not start if each step has been validated by the installer, at least until the flow wizard has been completed.



First start-up: When starting up the unit for the first time, use of the wizard is mandatory. The unit will not start up unless each step has been validated by the installer, at least until the flow wizard has been completed.

		Element	Function
INSTALLER 	Language		Customizes remote control language for the user and installer.
	Installation Country		Allows the unit to adapt the menu to the country in question. Some functions (flow assistant, fire-dampers, etc.) are specific to certain countries only.
	Orientation		Allows you to set the unit's orientation. If the unit remains in A, no action is required.
	Config A	Config B	Allows you to set the unit's orientation. If unit remains in A, no action required.
		Lettre B ok	If configuration to B is needed, tick letter B.
		Reverse filter	If in B, reverse filters.
	Electric Coil		NO (accessory not available in North America).
	Condensate connection		Confirms that the condensate connection has been made.
	Regulation Mode		Selects the unit's control mode (see details on next page).
	Flow Assistant		Allows you to set the value of each ventilation level (L0- Vacation / L1- Daily / L2-Pushbutton / L3-Boost).
Connectivity Assistant		Allows you to set the presence of specific accessories. Optional menu.	

Detailed Menus

Menu	Description
Start-up	Allows you to restart the start-up wizard, as was done when the unit was first started up. ⚠ This is not a factory reset: values already entered will be proposed again. To perform a factory reset, use the dedicated function.
Settings	
Language	Customize the remote control language for the user and installer.
Installation Country	Allows the unit to adapt the menu to the country in question. Some functions (flow assistant, fire dampers, are specific to certain countries only).
Mode Regulation	Allows selection of product control mode: -In France, only constant flow is possible. Outside France, constant speed is also standard. -For constant pressure, a change of card is mandatory "constant pressure card kit".
Configuration Level	Allows you to set each of the 4 ventilation levels: L0-Vacation / L1-Daily / L2-Pushbutton / L3-Boost. This setting, available for countries outside France, is in m ³ /h or in %, or in pa depending on the control system.
Housing Type	Based on the home's characteristics, the unit automatically sets the flow rates for each ventilation level. This wizard is not available outside France.
Imbalance	Used to adjust an imbalance between air supply and air discharge. This single % value will apply to all fan speeds. This setting is only available in "self-adjusting" and "constant pressure" control modes.
Radon Mode	Allows rapid adjustment of a 15% favourable imbalance between air supply and exhaust, permanently and for all speeds, based on ventilation recommendations for radon risk. This action can only be activated in constant flow control mode.
Open Fireplace	Enables the user, via the remote control menu, to initiate an imbalance of +15% in air supply compared to exhaust air for 2 hours, the time it takes for an open fireplace to burn at its best.
Timer Filters	Allows you to adjust the duration of the filter timer according to the characteristics of the dwelling, location or occupant's needs: Possible values: from 6 to 12 months.
Units	Customize units C°, m ³ /h, etc.
T° Comfort	Allows you to set the air supply temperature between 16 and 23 degrees when an electric coil is installed.
Certifications	Allows you to specify the type of dwelling and its possible PassivHaus certification. If so, the unit will adapt its defrosting strategy accordingly (no single insufflation motor cut-off allowed). Aldes recommends the "Non Passiv Haus" configuration if possible.
Factory Reset	Resets the unit to factory settings. A new start up will be necessary.
Quick Adjustment	Allows correction of flow rates measured at vents by up to 10%. It is only available for the "self-adjusting" mode and the L1 and L2 speeds.
Connectivity	
Sensors	Used to set parameters for various 0-10V sensors (see diagram)
Dry Contact	Used to set the status of the unit's dry contact. Factory setting: NO (Normally Open). Alternative value: NC (Normally Closed).
Maintenance	
Real Values	Allows you to examine in real time the various key values of the unit in operation: (flow setpoints, motor voltages, probe temperatures, etc.) for rapid maintenance diagnostics.
Demo Signal	Launches a demonstration phase of the different light signal colours (for InspirAIR TOP Premium only). Leaving this menu stops the demonstration.

5.3. Unit behaviour

0-10 V sensor control

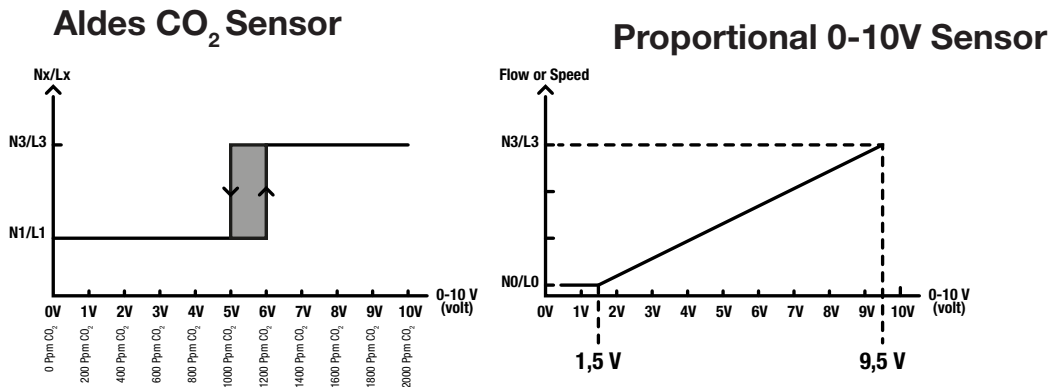

Smart control based on dwelling's humidity

InspirAIR® has an integrated RH sensor in the unit on the dwelling's extracted airstream. A boost to the L3 ventilation level is started when the humidity value suddenly increases (in variance index above 8 points (not %)). The humidity value is checked every minute. In constant airflow mode, the speed change will be progressive – up to 5 minutes – in order not to disturb the end users in the home. In constant speed mode, the speed change will take effect faster – up to 2 minutes - This boost lasts as long as the humidity value is above the original value with a maximum timer of 60 minutes. After this period, the unit will return to the previous active speed (manually or automatically or according to a weekly program). If humidity is still high after 60 minutes boost, Boost is activated again until humidity decreases with the next 60 minutes maximum. This function can be disabled on the remote control.

5.4. Unit Software Update from USB Key

To update the software, follow the steps below:

- 1) Stop the product (switch it off)
[Open the metal trunking].
- 2) Insert USB key into USB port
- 3) Switch the product back on
- 4) Wait until the LED is green, or approx. 30s for the classic unit
- 5) Remove USB key

The USB key should contain only the update file supplied by Aldes.

The latest software versions available for the InspirAIR® Top range can be found at: <https://inspirair-top-software.aldes.com/fr/>

5.5. Bypass Function

The bypass is controlled 100% automatically by the unit, according to the season that is registered by the unit.

Seasonal registration

The unit registers the ongoing season (summer or winter) by checking the outside air temperature every hour every day.

- If the average of T is > 19°C or if T max. is > 28°C and T min. > 7°, we are in summer.

- If the average T is < 19°C, or if T max. is < 28°C, we are in winter.

The season is registered 24 hours after starting the unit.

According to the season, the unit will give priority to heating the air in the heating element in winter or cooling the air in summer:

Winter mode

Bypass mode = Setpoint 24°C in the winter cannot be set.

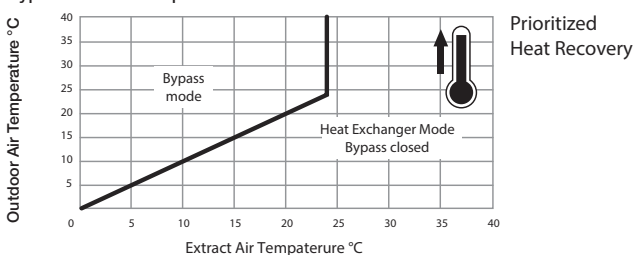

Summer mode

Setpoint of 27°C in the summer cannot be set

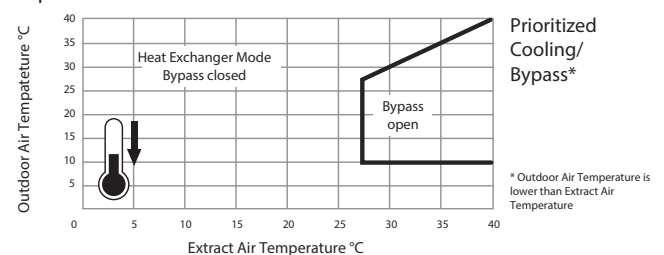

5.6. Heat exchanger frost prevention strategy

Aldes recommends the use of an electric coil to reduce this risk. In addition, the unit is equipped with a logic to prevent the formation of frost in the heat exchanger if the coil is not sufficient to guarantee an outside air temperature $< -3^{\circ}$ Celsius. When "PassivHaus" mode is activated in the Installer > Settings > Certifications menu, unbalance is not allowed. The unit may therefore have to switch off both motors temporarily. In "non PassivHaus" mode, the unit can reduce flow rates and then simply extract air from the dwelling to heat the heat exchanger (by temporarily stopping the supply air motor).

5.7. Weekly programming

InspirAIR® TOP offers three weekly programs for a quick adaptation of ventilation according to inhabitants needs: Classic - Eco - Comfort. Indoor air sensors will continue to take the lead if some are installed (for example CO2 sensor in the controller).

CLASSIC 1 PROGRAM

Week																									
	0-1	1-2	2-3	3-4	4-5	5-6	6-7	7-8	8-9	9-10	10-11	11-12	12-13	13-14	14-15	15-16	16-17	17-18	18-19	19-20	20-21	21-22	22-23	23-24	
L0																									
L1																									
L2																									

Week-End																									
	0-1	1-2	2-3	3-4	4-5	5-6	6-7	7-8	8-9	9-10	10-11	11-12	12-13	13-14	14-15	15-16	16-17	17-18	18-19	19-20	20-21	21-22	22-23	23-24	
L0																									
L1																									
L2																									

COMFORT 2 PROGRAM

Week																									
	0-1	1-2	2-3	3-4	4-5	5-6	6-7	7-8	8-9	9-10	10-11	11-12	12-13	13-14	14-15	15-16	16-17	17-18	18-19	19-20	20-21	21-22	22-23	23-24	
L0																									
L1																									
L3																									

Week-End																									
	0-1	1-2	2-3	3-4	4-5	5-6	6-7	7-8	8-9	9-10	10-11	11-12	12-13	13-14	14-15	15-16	16-17	17-18	18-19	19-20	20-21	21-22	22-23	23-24	
L0																									
L1																									
L3																									

ECO 3 PROGRAM

Week																									
	0-1	1-2	2-3	3-4	4-5	5-6	6-7	7-8	8-9	9-10	10-11	11-12	12-13	13-14	14-15	15-16	16-17	17-18	18-19	19-20	20-21	21-22	22-23	23-24	
L0																									
L1																									
L2/L3																									

Week-End																									
	0-1	1-2	2-3	3-4	4-5	5-6	6-7	7-8	8-9	9-10	10-11	11-12	12-13	13-14	14-15	15-16	16-17	17-18	18-19	19-20	20-21	21-22	22-23	23-24	
L0																									
L1																									
L2/L3																									

6.1. Filter Replacement

Filters should be changed regularly, depending on the unit's operating conditions and environment. The filter counter can be set by the user and installer from 6 to 12 months.

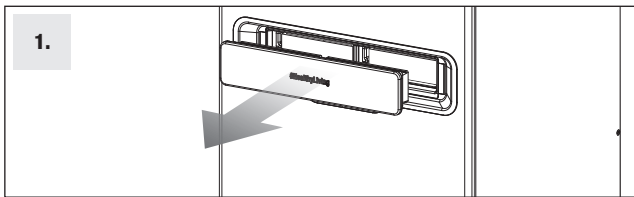

1. Open the filter cover.

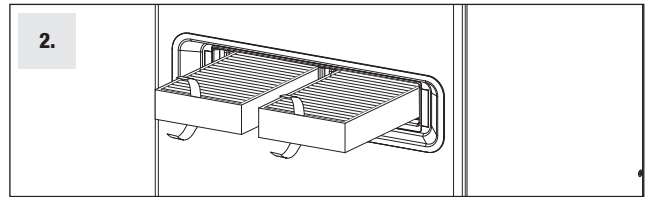

2. Remove filters and replace with new ones.

Filter References

P/N	Product Name	For Configuration A		For Configuration B	
		Left	Right	Left	Right
699678**	Pollen Filter MERV 8	Standard Top 450			Standard Top 450
	Particle filter MERV 10		Right only	Left only	
699675	Fine Particle Filter MERV 13		Right only*	Left only*	
699676	Bacteria filter MERV 15		Right only*	Left only*	
699677	VOC filter MERV 13 with active chacoal		Right only*	Left only*	

*These filters, sold as accessories, include a pre-filter to be placed on top of the filter, to guarantee its lifespan and efficiency.**Filters MERV 8 and MERV 10 are sold together in a kit (1 unit of each).

6.2. Cleaning the Recovery Core

Maintenance of the recovery core is recommended every two years according to the following procedure:

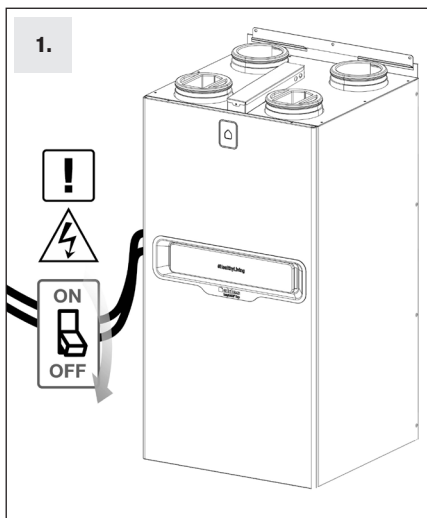

Switch off power supply.

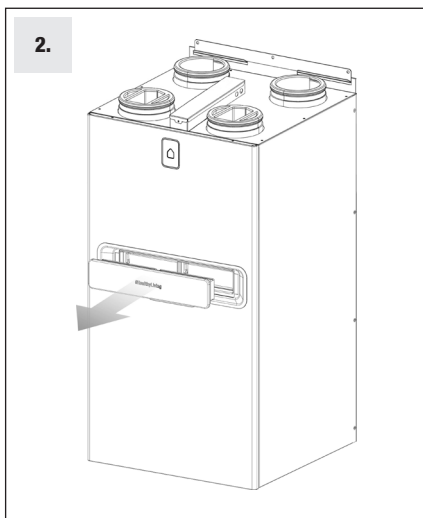

Open the filter cover.

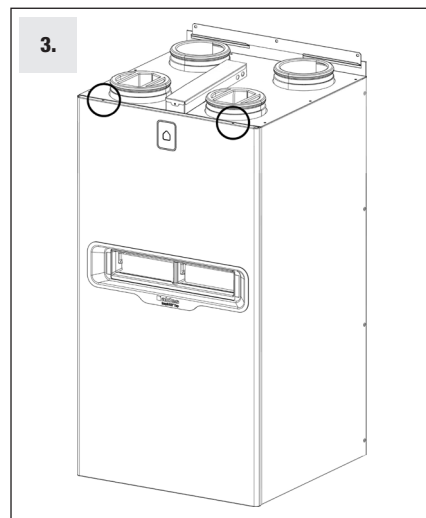

Remove the 2 screws securing the door.

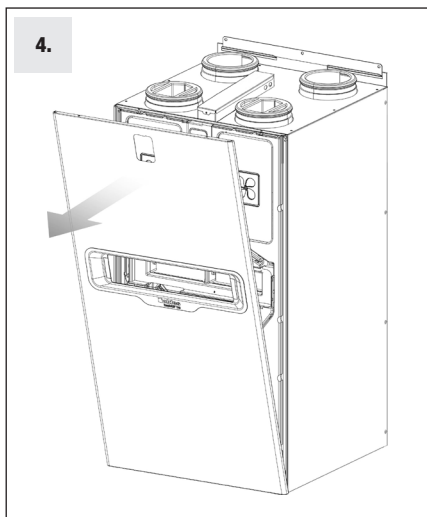

Tilt the door forward and lift.

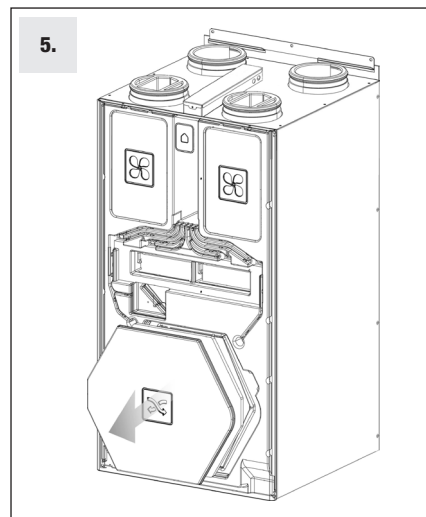
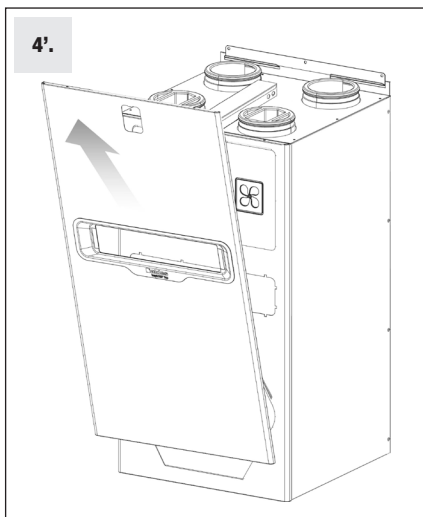

Remove heat exchanger cap.

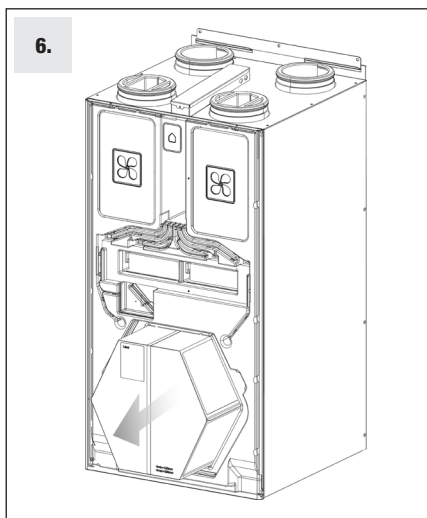

Remove the exchanger by pulling slowly.

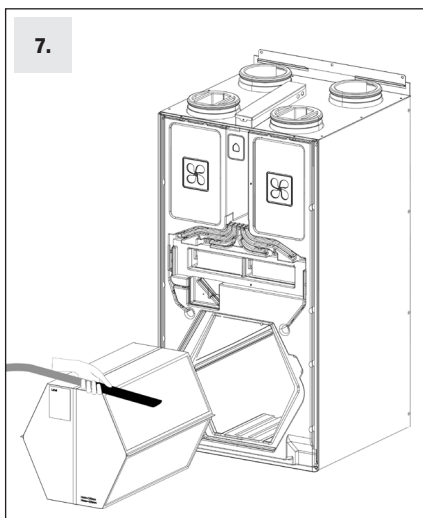

Clean heat exchanger with a vacuum cleaner (no water or solvents).

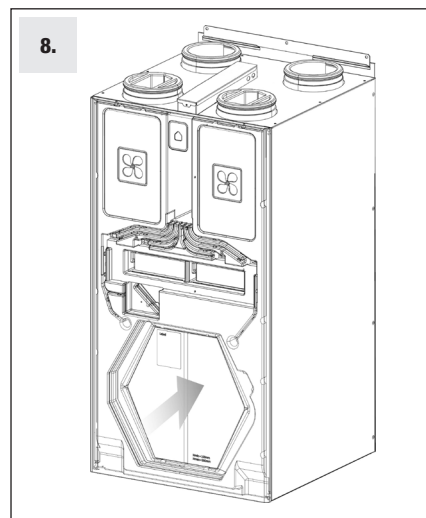

Replace the exchanger by carefully pushing it carefully horizontally.

Replace the heat exchanger cap, then the front door and finally the filter cap (steps 1 to 5).

6.3. Maintenance



- Do not attempt to repair the unit yourself.
- This device contains no user-serviceable parts.
- Removing one of the covers may expose you to dangerous voltages.
- Switching off the power supply is not sufficient to protect you from electric shocks (capacitors).
- If you notice any abnormal noises, odours or smoke coming from the unit, disconnect the power supply and contact your installer.
- Before cleaning, disconnect the unit from the power supply.
- Do not use strong cleaning fluids or solvents to clean the unit.
- Do not use a pressure washer to clean the air vents. You risk damaging the recovery core and allowing water to enter the electrical circuits.

6.4. Error Codes

#	Diagnostic	Solution
49	Product ID Missing	Enter product ID
50	Product Not Configured	Check that the product has been started for the first time
53	Pressure Sensor Fault	Replace card and pressure sensor
70	Dry Contact Activated	Check dry contact status
72	HR Sensor Fault	If the product is not equipped with an RH sensor, deactivate the entry in the installer menu: Installer > Connectivity > HR sensor > Deactivate. If the product is equipped with a faulty sensor, replace the sensor.
74	Loss of Communication Between Remote Control and Product	Check remote control characteristics and correct connection. Disconnect the remote control, disconnect the unit, then reconnect the remote control and the unit.
76	Remote Control CO2 Sensor Fault	Check if its value is out of line with the situation. If so, replace remote control.
81	No External Preheater Detected	Check Ibus Port wiring.
83	External Preheat Resistor Does Not Heat Up	Check that sensor temperature values are consistent and within defrost strategy values.
84	Internal Preheat Coil Connected to Wrong Air Supply	Reinstall internal coil on the correct side.
85	Post-heating Battery Operation	Check wiring of post-heating coil and temperature sensor.
90	Test Fire Damper KO	Check that the number of fire dampers is set to 0 in the remote control menu if you have not connected any.
91	Fire Damper Tripped	Check that the number of fire dampers is set to 0 in the remote control menu if you have not connected any.
92	Fire damper communication failure	Check that the number of fire dampers is set to 0 in the remote control menu if you have not connected any.
182	Motor-fan Error Exhaust Disconnected or Motor Out of Order	- Switch off the power supply for 30 minutes, then switch it on again.
183	Motor-fan Air Supply Error Disconnected or Motor Out of Order	- Check motor wiring - Change motors
239	Exhaust Air T° Sensor Fault (Tr)	- Check sensor location - Replace temperature sensors
240	Outdoor T° Sensor Fault (Te)	
241	Air supply T° Sensor Fault (Ti)	
243	External Coil T° Fault	
251	VMC Temperature Sensor T° (Tv)	

All these error numbers disappear once the fault has been rectified. In the event of a problem, please consult your dealer.

6.5. Spare Parts List

Please refer to Aldes: Guide SAV InspirAIR® Top NA.

7.1. General Warranty Conditions

Please refer to the general sales conditions on www.aldes-na.com. The system must be installed by a qualified professional in accordance with good practice, current standards and our instructions. The system must be operated normally and regularly maintained by a specialist.

7.2. Warranty Period

The product is covered by a 2-year parts warranty (excluding labour). The warranty takes effect on the date of purchase of the product, as evidenced by the invoice.

7.3. Warranty Exclusions

This warranty does not cover any installation failure resulting from non-compliance with the manufacturer's recommendations, including lack of drainage, non-compliance with current standards and regulations, or lack of maintenance.

7.4. After-Sales Service



In the event of a problem, please contact your installer or dealer. This product must not be disposed of with household waste. At the end of its life or when it is replaced, it must be handed over to a dealer or collection centre.



ETATS-UNIS

Need after sales technical support?

Visit our website for more information: www.aldes-na.com

CANADA

Need after sales technical support?

Visit our website for more information: www.aldes-na.com

Pour plus d'informations, contactez votre conseiller commercial Aldes, visitez aldes-na.com, appelez au 1.800.262.0916 ou retrouvez-nous sur    

For more information, contact your Aldes sales advisor, visit aldes-na.com, call 1.800.255.7749, or find us on    

©2024 Aldes Amérique du Nord. InspirAIR TOP IOM. Aldes se réserve le droit de modifier ses produits à tout moment pour introduire de nouvelles technologies.

©2024 Aldes North America. InspirAIR TOP IOM. Aldes reserves the right to modify its products at any time to introduce new technologies. 

